

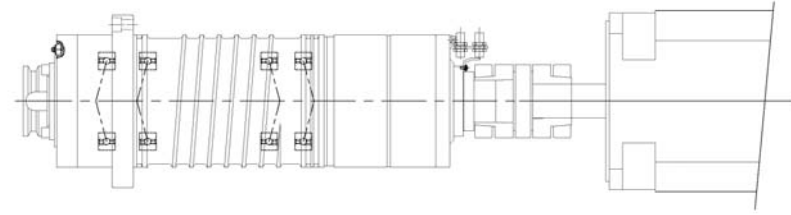

直結式主軸



規格 \ 型號	105	101	103	102	108
最高轉速	12000 / 15000 / 20000 rpm	8000 / 10000 / 12000 / 15000 rpm		6000 / 8000 / 10000 rpm	
刀具系統	ISO #30 (BT/BBT/NBT/DIN/CAT)	ISO #40(BT/BBT/NBT/DIN/CAT) HSK A63		ISO #50 (BT/BBT/NBT/DIN/CAT)	
軸承	Ø45 mm	Ø70 mm	Ø60 mm	Ø90 mm	Ø100 mm
潤滑系統	油脂	油脂 / 油氣	油脂	油脂 / 油氣	油脂 / 油氣
主軸外徑	Ø95 mm	Ø150 mm	Ø120 mm	Ø190 mm	Ø190 mm
鼻端距離	118 mm	137 / 130 / 112 mm	126 mm	75 / 120 / 200 mm	200 mm
主軸總長	373 mm	536 mm	483 mm	749 mm	617 mm
選配	中心出水 / 軸承溫度感知 / 振動感知				
總重量	38 kgf	58 kgf	45 kgf	100 kgf	110 kgf
馬達規格		FANUC→ α 6 / α 8 / α 12 / α 15 Siemens→1PM4105 / 1PH7107 Mitsubishi→SF – PF11	FANUC→ α 6 / α 8 / α 12 Siemens →1PM4105 / 1PH7107 Mitsubishi→SF – PF11	FANUC→ α 15 / α 22 Siemens →1PH7137/1PM6138 Mitsubishi→SC-CKS30	



內藏式主軸(#40)

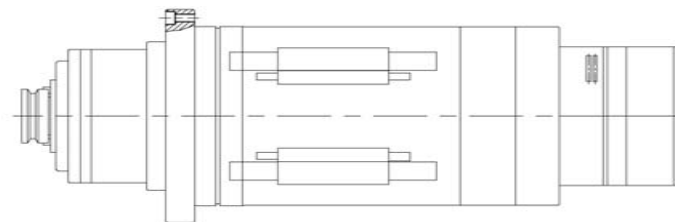

規格 \ 型號	201	203	205	211	215
最高轉速	12000 rpm	14000 rpm	15000 rpm	14000 rpm	12000 rpm
刀具系統	ISO #40(BT/BBT/NBT/DIN/CAT) · HSK A63				KM 63
軸承	Ø85 mm	Ø70 mm	Ø70 mm	Ø70 mm	Ø70 mm
潤滑系統	油氣	油脂	油脂	油脂	油脂
馬達規格	FANUC	Indramat	FANUC	Indramat	Indramat
馬達規格	α 132L/14000i	MRS162D	α B112S/20000i	1MB160F – 4B	MBS162D
功率	22/25kW	29.3kW	11/18.5kW	20.9 kW	29.3 kW
扭矩	143/233Nm	70/160Nm	45/79Nm	50/115 Nm	70/160 Nm
選配	中心出水	中心出水	中心出水	中心出水	中心出水
主軸外徑	Ø310 mm	Ø210 mm	Ø190 mm	Ø210 mm	Ø210 mm
鼻端距離	230 mm	135 mm	128 mm	135 mm	165 mm
主軸總長	966 mm	620 mm	680 / 775 mm	590 mm	635 mm
總重量	350 kgf	100 kgf	115 kgf	100 kgf	150 kgf

內藏式主軸 (#40)

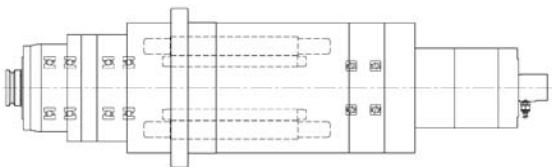
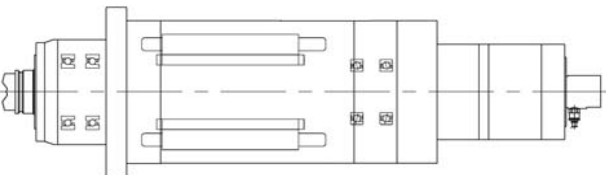
型號	220 (臥式)		222 (立式)				
規格							
最高轉速	8000/12000/15000/20000rpm		15000/16000/20000rpm				
刀具系統	ISO #40(BT/BBT/NBT/DIN/CAT) · HSK A63		ISO #40(BT/BBT/NBT/DIN/CAT) · HSK A63				
軸承	Ø70 - 4 只 / Ø60 - 2 只		Ø70 - 2 只 / Ø60 - 2 只				
潤滑系統	油脂 / 油氣		油脂 / 油氣				
馬達規格	ATE	FANUC	ATE	Siemens	FANUC	FANUC	Mitsubishi
馬達規格	AC170/200/4	α B112L/15000i	AC170/200/4	1FE1082-4WN	α 112M/20000i	α B112L/15000i	SJ-2B4322TKH
功率	25/29 kW	15/18.5/22 kW	25/29 kW	15.5 kW	10/15/18.5 kW	15/18.5/22 kW	15/18.5/22 kW
扭矩	83/99 Nm	95/118/167 Nm	883.2/99.3 Nm	42/55/63 Nm	64/95 Nm	95/118/167 Nm	80/88/118 Nm
選配	中心出水 / 軸承溫度感知 / 振動感知		中心出水 / 軸承溫度感知 / 振動感知				
主軸外徑	Ø210 / 230 mm	Ø230 mm	Ø210 / 230 mm		Ø230 mm		
鼻端距離	295 mm		137 mm				
主軸總長	932 mm		832 mm				
外型							



內藏式主軸(#50)

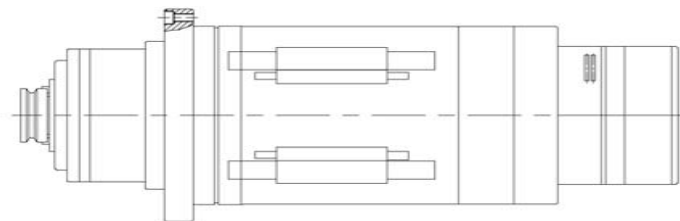

規格 \ 型號	206			207	212	214
最高轉速	6000 / 8000 / 10000 rpm			6000 / 8000 / 10000 rpm	4000 / 6000 / 8000 rpm	12000 rpm
刀具系統	ISO #50 (BT/BBT/NBT/DIN/CAT)			ISO #50 (BT/BBT/NBT/DIN/CAT)	ISO #50 (BT/BBT/NBT/DIN/CAT)	CAT 50
軸承	Ø100 mm			Ø90 mm	φ 100 mm	φ 100 mm
潤滑系統	油脂 / 油氣			油脂	油脂	油脂
馬達規格	FANUC	ATE	Indramat	FANUC	FANUC	Indramat
馬達規格	α 160LL/13000i	AC240/280/6	MRS202B	α 160LL/13000i	α 160LL/13000i	MRS202B
功率	25/30 kW	19/25 kW	37.4 kW	25/30 kW	25/30 kW	37.4 kW
扭矩	238/420 Nm	227/306 Nm	170/390 Nm	238/420 Nm	238/420 Nm	170/390 Nm
選配	中心出水			中心出水	中心出水	中心出水
主軸外徑	Ø310 mm			Ø240 mm	Ø320 mm	Ø310 mm
鼻端距離	400 / 265 mm			160 mm	104.5 mm	290 mm
主軸總長	1103 / 1128 mm			970 / 1016 / 1018 mm	716 mm	1128 mm
總重量	315 kgf			260 kgf	300 kg	350 kg
備註						** 銑車複合主軸 **

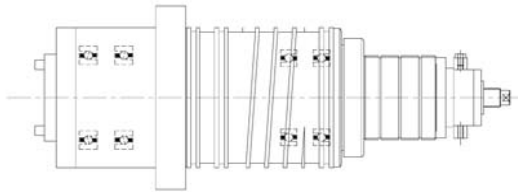
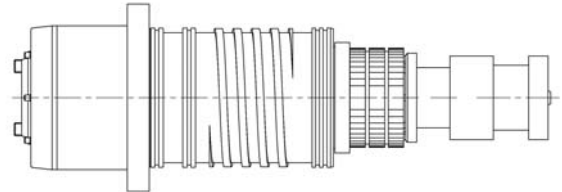
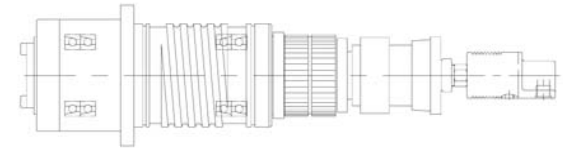

皮帶式主軸

型號	408	502	505
規格			
最高轉速	4000/6000/8000 rpm	8000 / 10000 / 12000 rpm	
刀具系統	ISO #50(BT/BBT/NBT/DIN/CAT)	ISO #40(BT/BBT/NBT/DIN/CAT)	
軸承	Ø90	Ø70	Ø60
潤滑系統	油脂	油脂	油脂
主軸外徑	Ø190	Ø150	Ø120
鼻端距離	190 mm	138 mm	126 mm
主軸總長	627 mm	515 mm	503 mm
選配	中心出水 / 軸承溫度感知 / 振動感知		
總重量	50 kg	90 kg	70 kg
外型			



走心式車床主軸

規格 \ 型號	305	306
最高轉速	8000 rpm	8000 rpm
最大工件尺寸	Ø25 mm	Ø25 mm
軸承	Ø60 mm	Ø60 mm
馬達規格	Mitsubishi	Mitsubishi
功率	3.7/5.5 kW	2.2/3.7 kW
扭矩	24/35 Nm	14/24 Nm

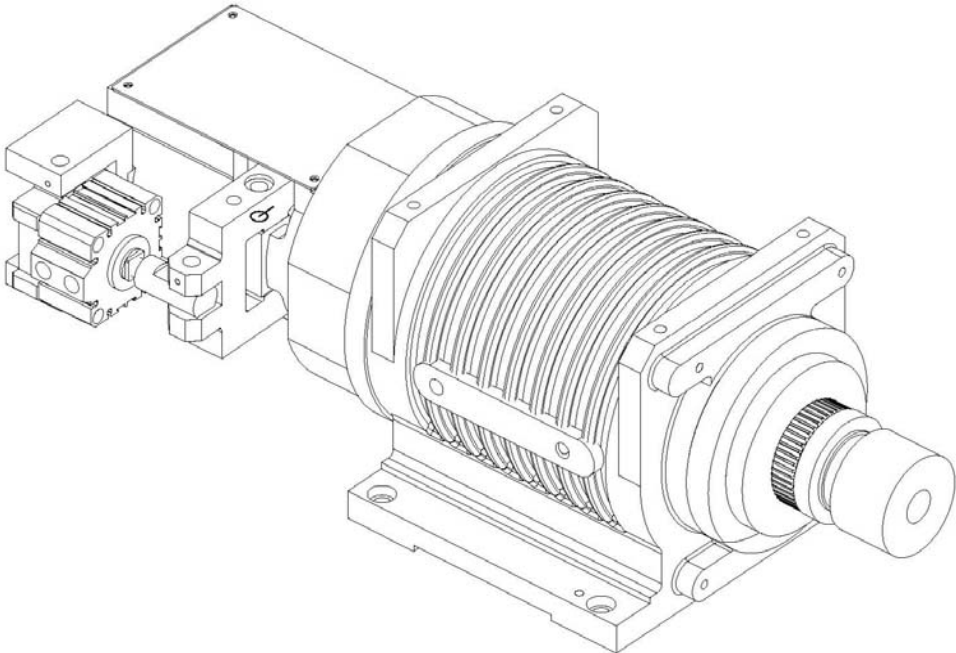

內藏式車床主軸

型號	307	308	309	310
規格				
最高轉速	4500 rpm	6000 rpm	4000 rpm	6000 rpm
鼻端距離	A2-6	A2-5	A2-8	A2-5
心軸內孔	Ø61 mm	Ø56 mm	Ø91 mm	Ø43 mm
拉桿內孔	Ø52 mm	Ø45 mm	Ø77 mm / φ 80 mm	Ø33 mm
軸承	Ø120 mm	Ø90 mm	Ø140 mm	Ø80 mm
馬達規格	FANUC	FANUC	FANUC	FANUC
馬達規格	α 180M/6000i	α 160S/13000i	α 200L/6000iB	α 112M/15000iB
功率	11/15 kW	11/15 kW	15/22 kW	5.5/7.5 kW
額定扭矩	233/477 Nm	140/208 Nm	398/700 Nm	35/48 Nm

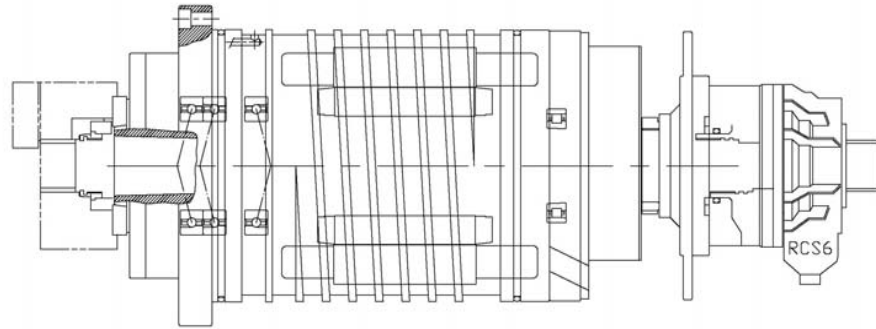



皮帶式車床主軸

規格	型號	315	317	318
鼻端		A2-5	A2-6	A2-8
最高轉速		6000 rpm	4000 rpm	3500 rpm
軸承		Ø80 mm	Ø100 mm	Ø130 mm
心軸內孔		Ø56 mm	Ø62 mm	Ø92 mm
錐度		MT6	MT6	1/20
D1		Ø170 mm	Ø200 mm	Ø260 mm
D2		Ø208 mm	Ø242 mm	Ø300 mm
L1		67 mm	70 mm	80 mm
L2		266 mm	266 mm	270 mm
L3		463 mm	463 mm	542 mm

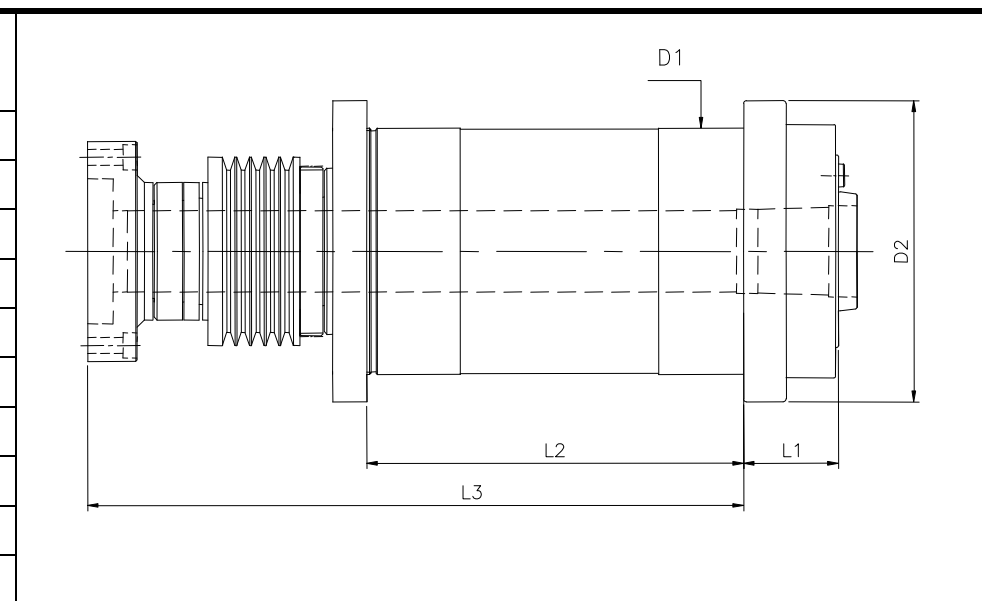

精密銑削頭

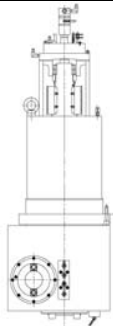
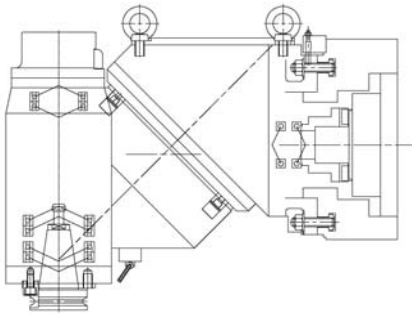
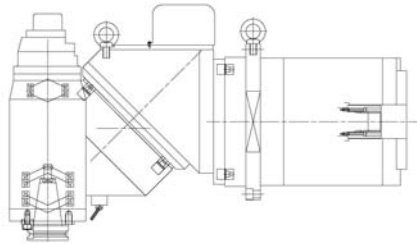
規格	754		757		759	
品名	五面銑頭		自動立臥銑頭		萬能銑頭	
規格	刀具系統 最高轉速 分割角度 夾刀力 前軸承 後軸承 潤滑系統 額定油壓 長 x 寬 x 高 總重量	BT50 3500 rpm 5° 1200~1500 kgf Ø90-4 只 Ø50-2 只 油脂 50 kgf/cm ² 451x405x986 mm 460 kgf	刀具系統 最高轉速 夾刀力 前軸承 後軸承 潤滑系統 額定油壓 分割角度 長 x 寬 x 高 總重量	BT40/BT50 3500rpm 1200~1500 kgf Ø90-4 只 Ø50-2 只 油脂 50 kgf/cm ² 12° 686x320x500 mm 330 kgf	刀具系統 最高轉速 夾刀力 前軸承 後軸承 潤滑系統 額定油壓 分割角度 長 x 寬 x 高 總重量	BT50 3500 rpm 1200~1500 kgf Ø90-4 只 Ø50-2 只 油脂 50 kgf/cm ² 5° - 5° 1055x350x535 mm 470 kgf
外型						

自動交換頭系列 (AHC)

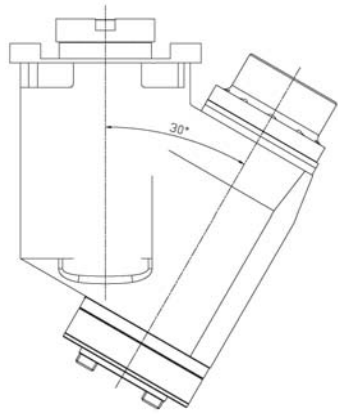
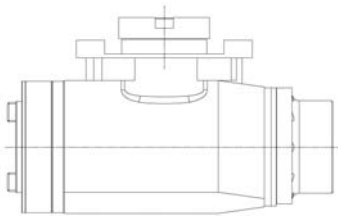
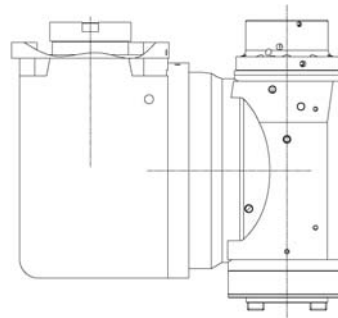
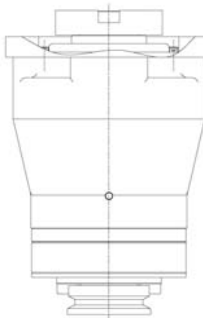
規格	753		755		758		762	
品名	30 度銑頭		90 度銑頭		手動搖擺銑頭		延長銑頭	
規格	刀具系統	BT50	刀具系統	BT50	刀具系統	BT50	刀具系統	BT50
	最高轉速	3500 rpm	最高轉速	3500 rpm	最高轉速	3500 rpm	最高轉速	3500 rpm
	夾刀力	1200~1500 kgf	夾刀力	1200~1500 kgf	分割角度	1° / 5°	延長距離	300/500 mm
	前軸承	Ø90-4 只	前軸承	Ø90-4 只	夾刀力	1200~1500 kgf	夾刀力	1200~1500 kgf
	後軸承	Ø50-2 只	後軸承	Ø50-2 只	前軸承	Ø90-4 只	前軸承	Ø90-4 只
	潤滑系統	油脂	潤滑系統	油脂	後軸承	Ø50-2 只	後軸承	Ø50-2 只
	額定油壓	50 kgf/ cm ²	額定油壓	50 kgf/ cm ²	潤滑系統	油脂	潤滑系統	油脂
	長 x 寬 x 高(mm)	447x248x244	長 x 寬 x 高(mm)	447x248x244	額定油壓	50 kgf/ cm ²	額定油壓	50 kgf/ cm ²
	總重量	100 kgf	總重量	90 kgf	長 x 寬 x 高(mm)	515x350x447	長 x 寬 x 高(mm)	345x250x250
					總重量	235 kgf	總重量	100 / 130 kgf
外型								

自動交換頭系列

銑頭交換與旋轉機構

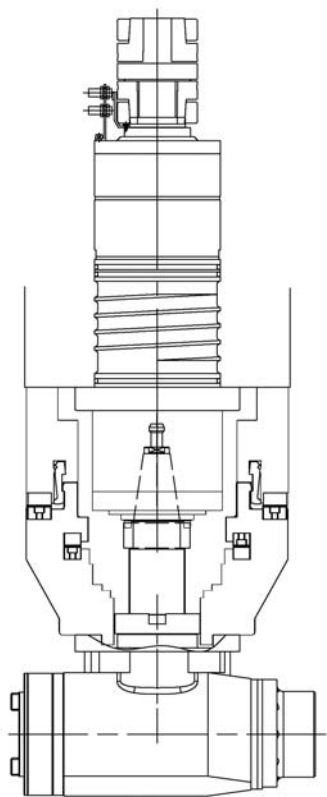

756
自動交換 90 度銑頭

項次 \ 型號	全自動	半自動	全手動
換頭方式	自動	手動	手動
銑頭旋轉方式	自動	自動	手動
夾持方式	自動/ 油壓夾持	自動/油壓夾持	手動 / 螺栓固定
分割角度	5° / 15°	5° / 15°	5° / 15°

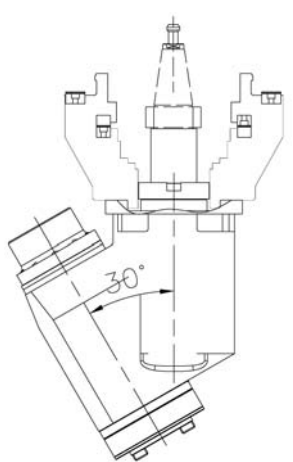
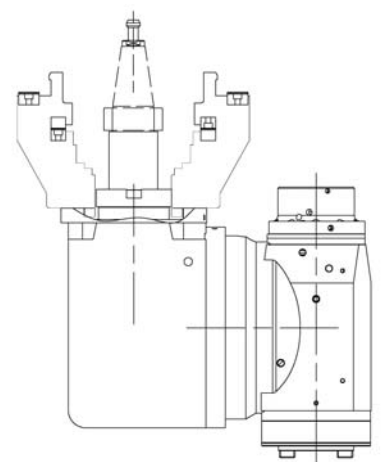
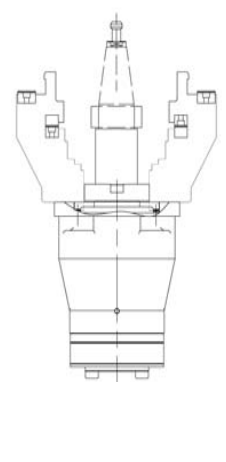
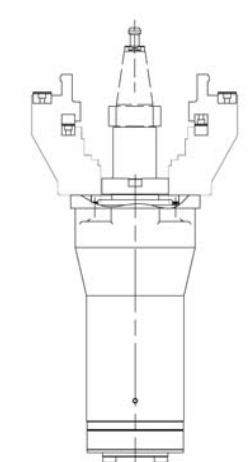
753	758	762	762
30 度銑頭	手動搖擺銑頭	延長銑頭(300L)	延長銑頭(500L)
			

766	
兩軸銑頭	
長 x 寬 x 高 (mm)	500 x 700 x 1500
重量	1200 kg
主軸	
刀具系統	HSK A63
長度	Max. 530 mm
主軸外徑	φ 180 mm
功率	29.5 kW
額定扭矩	70.4 Nm
最高轉速	18000 rpm
潤滑方式	油氣
冷卻方式	水冷
C-軸	
最大扭矩	1000Nm
煞車扭力	1250Nm (65bar)
搖擺轉速	40°/s
旋轉角度	±220°
編碼器	絕對式
位置精度	±15"
重覆精度	±10"
A-軸	
最大扭矩	1000Nm
煞車扭力	1000Nm(65bar)
搖擺轉速	40°/s
旋轉角度	±105°
編碼器	絕對式
位置精度	±15"
重覆精度	±10"

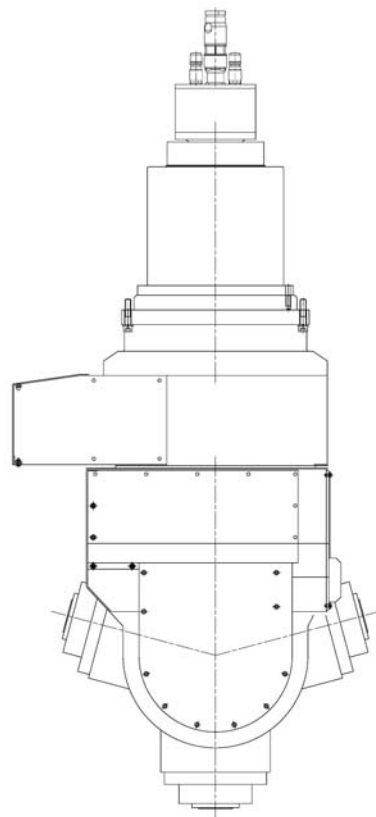

771	
車銑複合主軸頭	
長 x 寬 x 高 (mm)	490 x 540 x 830
主軸	
刀具系統	KM63
主軸長度	530 mm
旋轉半徑	305 mm
功率	22 kW
額定扭矩	110 Nm
最高轉速	12000 rpm
潤滑方式	Grease
冷卻方式	Oil Cooling
夾緊力	35 kgf
B-軸	
轉速	27 rpm
行程	±120°
位置精度	±15"
重覆精度	±6"

